

ÖZTREYLER

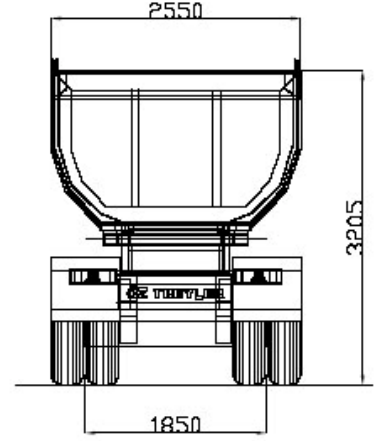
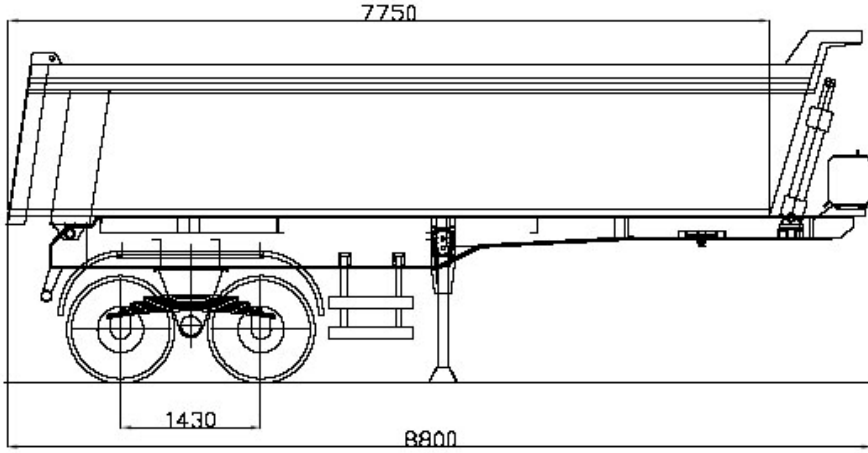

TREYLER ŞAŞI

Şasi : Erdemir ST 52 A1 kalite malzemeden "I" kesit profil
Ara krosalar : Erdemir ST 52 A1 kalite malzemeden güçlendirilmiş yeni dizayn

SÜSPANSİYON

Ters Makas Tandem takımı

DİNGİLLER

Herbiri 14 tonluk Yerli marka çift dingil

FREN SİSTEMİ

Standartlara uygun çift hortumlu fren sistemi
Ön dingillerde servis fren körüğü arka dingillerde imdat fren körüklü
Manuel fren ayar kolu (fren cırcırı)

KİNG-PİN

Standartlara uygun 2" (D=50.8 mm) cıvata sökülebilen King-Pin

MEKANİK AYAK

Çift hızlı 24 ton dinamik yük kapasiteli teleskopik mekanik ayak kullanılır.

ELEKTİRİK SİSTEMİ

EEC normalında 7+7 pinli 24 volt aydınlatma Sistemi.
7 fonksiyonlu E belgeli arka stop lambaları
Standartlara uygun yan aydınlatma ışıkları
Plaka aydınlatma ışıkları

DAMPER KASA

HARDOX sac kullanılarak Köşeli Küvet tip şeklinde imal edilir

Taban : 10 mm Hardox
Yanlar : 8 mm Hardox
Yan üst krosalar : 8 mm ST 52 SİYAH SAC
Arka kapak : 8 mm HARDOX mekanik arka kapak
Ön panel : 8 mm HARDOX
Hacim : 25 m³
Uzunluk :
Boş ağırlık :

KALDIRMA SİSTEMİ

Silindir	: Önden tek silindirli kaldırma sistemi
Silindir tipi	: 5 kd 5500 strok
Silindir kalitesi	: ST 52 BK+S DIN 2391/C soğuk çekme
Kaldırma açısı	: Max 45°
Damper İndirme kaldırma	: Şöför mahalinden kumandalı elektrik düğmeleri ile sağlanır

HİDROLİK AKSAM

Pompa	: 40/109 lt (Müşteri aracında mevcut olan PTO'ya akuple)
Ventil	: Çift hızlı yön ventili kullanılır
Yağ basınç hortumları	: R2 çelik telli yüksek basınç hortumu kullanılır
Dönüş hortumu	: 1-1/2 çelik telli hortum
Çekici Bağlantı aparatları	: 3/ 4 ve 1-1/2 otomatik geçmeli Quik kaplin (Hidrolik Aksamların çalışma basıncı 250 bardır)

ÇAMURLUK

lastik üzerlerinde baskı sac kullanılıp ön ve arka dingillerde yarım çpm çamurluk kullanılır.

LASTİK/JANT

315/80 R 22,5 Ebat 8+1 Adet Lastik Jant

BOYA

Tüm kaynak işlerinin tamamlanmasının ardından kumlama işlemine tabi tutulur. Akabinde epoksi astar ve standart RAL renk kodları kullanılarak fırın akrilik boyanır. Tüm boyama ve astarlama işlemleri uygun sıcaklık ortamına sahip boya ve kurutma kabinlerinde gerçekleştirilir.

RENK

Müşteri isteği doğrultusunda belirlenir

STANDART AKSESUARLAR

- Sızdırmaz Takım dolabı
- Vidalı Stepne yeri
- Fiber su deposu
- Gerekli ikaz işaretleri

OBSİYONLAR

PTO (şanzıman)
Otomatik branda sistemi
Manuel Branda sistemi
Hidrolik arka kapak